

CAMPANA DE COCINA

Isla

TOUCH

Premium
Arcus

LCD

Premium
Mediterránea
Arcus

PULSANTE

Leptos

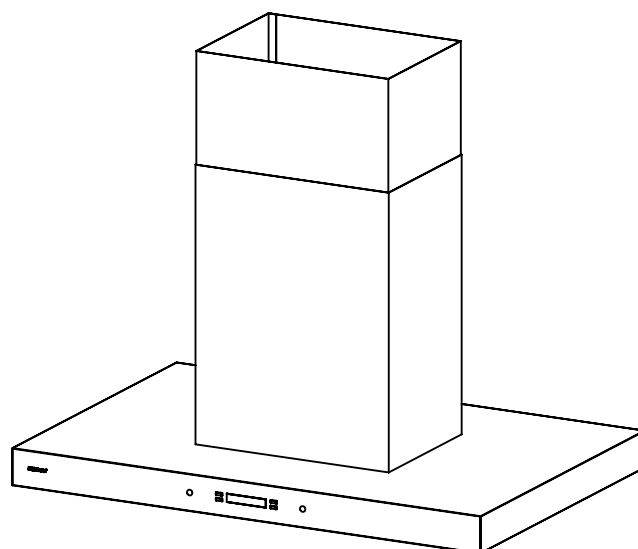

LLANOS
INDUSTRIA ARGENTINA



Estimado cliente, queremos agradecerle por haber confiado en nosotros. Nuestros productos están diseñados y fabricados bajo estrictos controles de calidad, y respetando las Normas de Seguridad Eléctrica IEC 60335-1:2001 o UNE-EN 60335-1:2002, IEC 60335-2-31:2002 o IRAM 2092-2-31, cumpliendo así con la Licencia de Marca IRAM N° DC-E-L90 de seguridad eléctrica.

Instrucciones de Instalación, funcionamiento y mantenimiento.

Antes de instalar y/o utilizar la Campana leer atentamente las instrucciones. Asegurarse que la tensión sea 220V y la frecuencia de 50Hz.

Se recomienda encomendar la instalación a personal competente.

La Campana viene provista de un enchufe que debe ser conectado a un toma corriente conforme con las normas vigentes.

Si tiene la intención de conectarla directamente a la red eléctrica, quite el enchufe y aplique un interruptor bipolar conforme a las normas con una distancia entre los contactos mayor o igual a 3 mm.

Si el cable de alimentación de la Campana presenta alguna avería, reemplazar en forma inmediata por otro que cumpla con normativas vigentes, cuyas características deben ser: cable flexible aislado con PVC 3 x 1 mm², con ficha bipolar con puesta a tierra.

Dichas modificaciones deben ser realizadas por personal competente

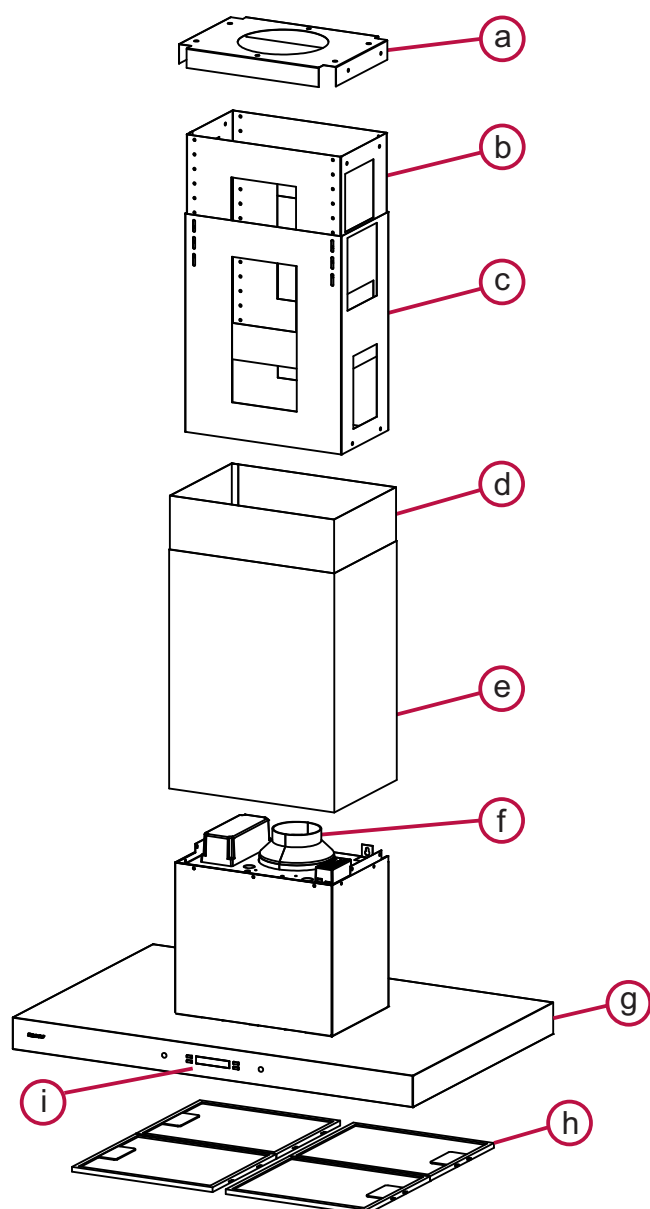

Componentes de la Campana

- a- Bandeja superior
- b- Estructura superior
- c- Estructura inferior
- d- Cubre conducto superior
- e- Cubre conducto inferior
- f- Motor con salida de Ø6" y Ø4"⁽¹⁾
- g- Campana
- h- Filtros antigrasa⁽²⁾
- I- Llave de Controlⁱ
- J- Control remoto⁽³⁾
- K- Bolsa con:
 - 6 tornillos nº 8
 - 6 tacos nº 8
 - 4 tornillos con tuerca

(1) Hay modelos de Campanas que no incluyen extractor interno

(2) La cantidad de filtros antigrasa va de acuerdo al modelo de campana, de dos a cuatro filtros.

(3) Sólo en campanas Touch

Instalación de la Campana

Paso 1: Fijar la bandeja superior de la Campana a la losa utilizando 6 tacos plásticos tipo fischer y 6 tornillos N° 8 (incluidos). Verificar que el eje central de la bandeja superior coincida con el centro del anafe o cocina. (ver figura 1 y 2)



Figura 1



Figura 2

Ubicación de las perforaciones en cm
(Vista superior del anafe y bandeja)

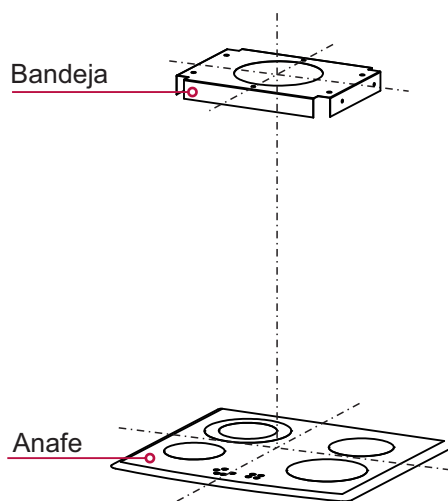
Paso 2: Fijar la estructura superior (la más chica de las estructuras) a la bandeja con los 4 tornillos (incluidos). (ver figura 3)

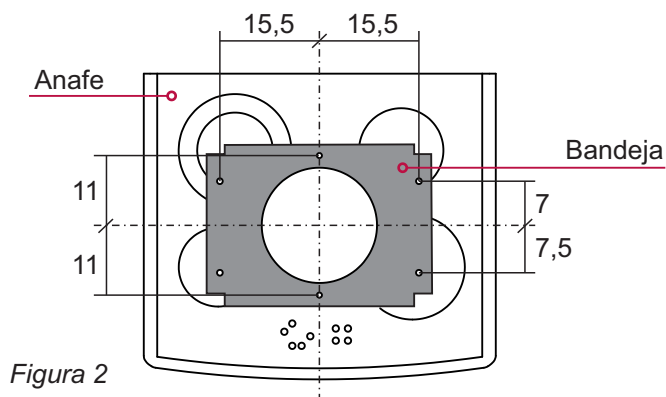

Figura 3

Paso 3: Colocar la estructura inferior (la más grande de las estructuras) por fuera de la estructura superior. Regularla y dejarla a una altura de 103 cm entre el anafe o cocina y el borde inferior de la estructura inferior. Ajustar con los tornillos suministrados. Es muy importante respetar esta medida para la correcta extracción del aire. (ver figura 4).

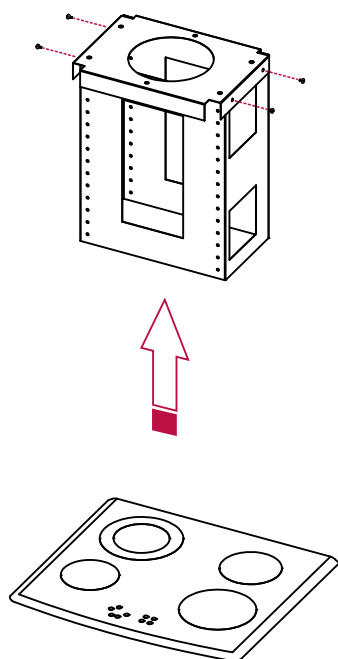

Figura 4

Paso 4: Colocar un caño galvanizado o corrugado (no incluido) de Ø6" o Ø4" en el caño pasa losa. El caño debe llegar hasta el borde inferior de la estructura inferior. Sellar las uniones para evitar pérdidas de aire. (ver figura 5)

En caso de utilizar caño de Ø6" debe cortar la salida del motor para que quede de Ø6". (ver corte de carcasa plástica para Ø6").

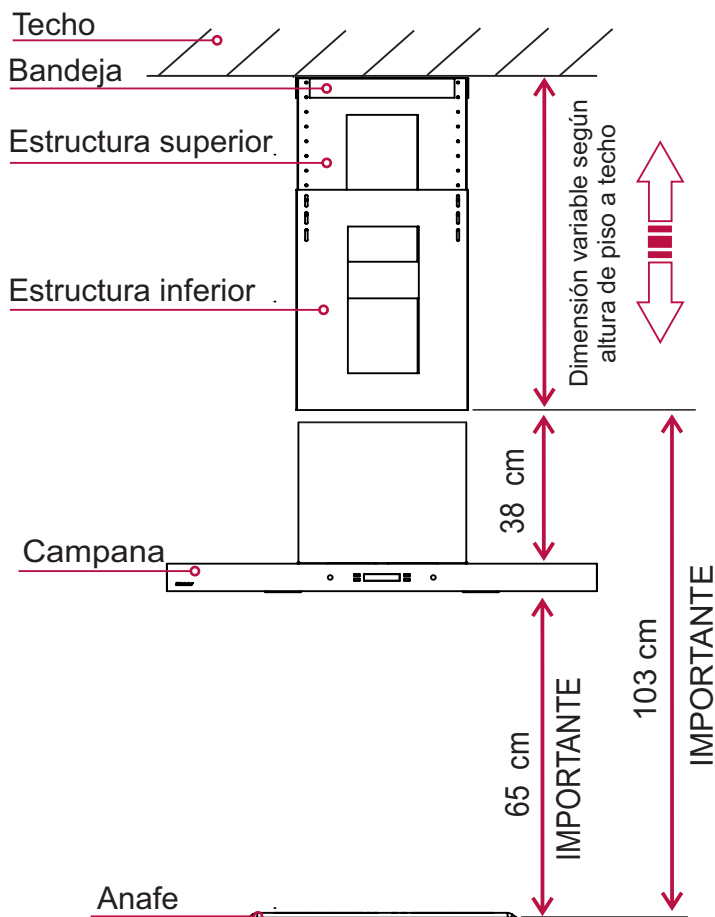

Figura 6

Paso 6: Fijar el cubre conducto superior de acero inoxidable (el más chico de los cubre conductos) a la bandeja superior, haciendo tope con la losa, mediante los 4 tornillos suministrados. Luego subir el cubre conducto inferior (el más grande los cubre conductos) y mantenerlo por encima del borde inferior de la estructura hasta terminar con la instalación de la Campana. Retirar el vinilo de los mismos una vez finalizada por completa la instalación de la Campana. (ver figura 7)



Figura 9

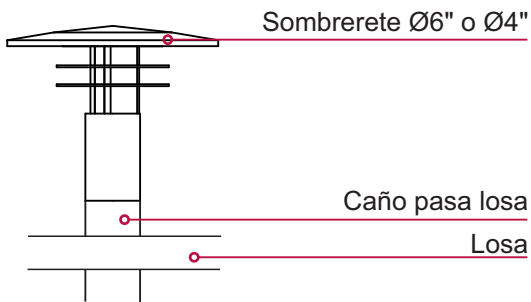

Figura 5

Paso 5: Colocar un sombrero (no incluido) de Ø6" o Ø4" en la punta del caño pasa losa fijándolo mediante tornillos Parker o remaches pop. (ver figura 6)

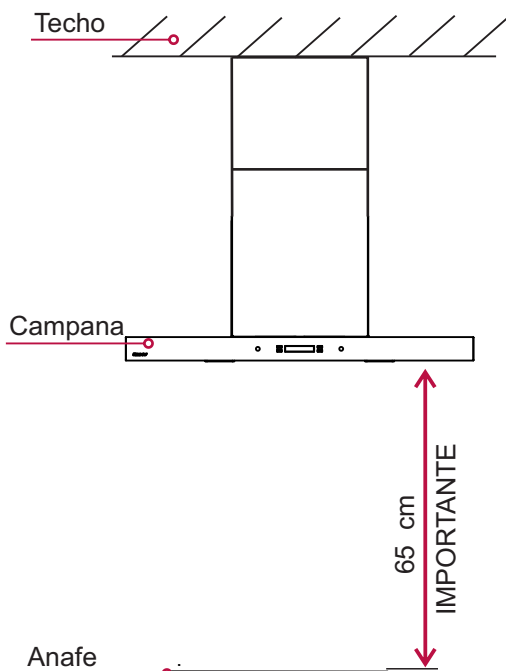

Figura 7

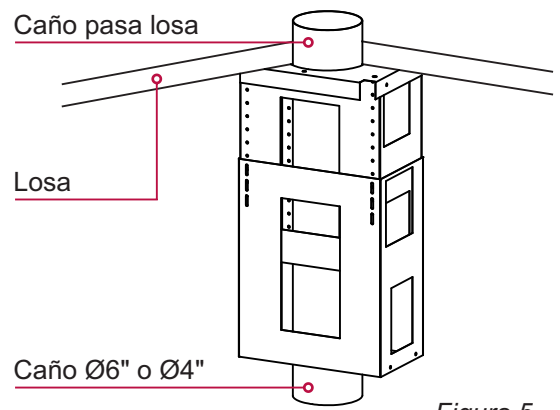
Paso 7: Fijar la Campana a la estructura inferior mediante los 4 tornillos suministrados, haciendo coincidir la salida del motor con el caño galvanizado o caño corrugado instalado anteriormente. (ver figura 8)

Importante: Verificar que la campana quede a 65 cm del Anafe. (Ver figura 9)

Paso 8: Enchufe el cable de alimentación de la Campana a un toma corriente con descarga a tierra.

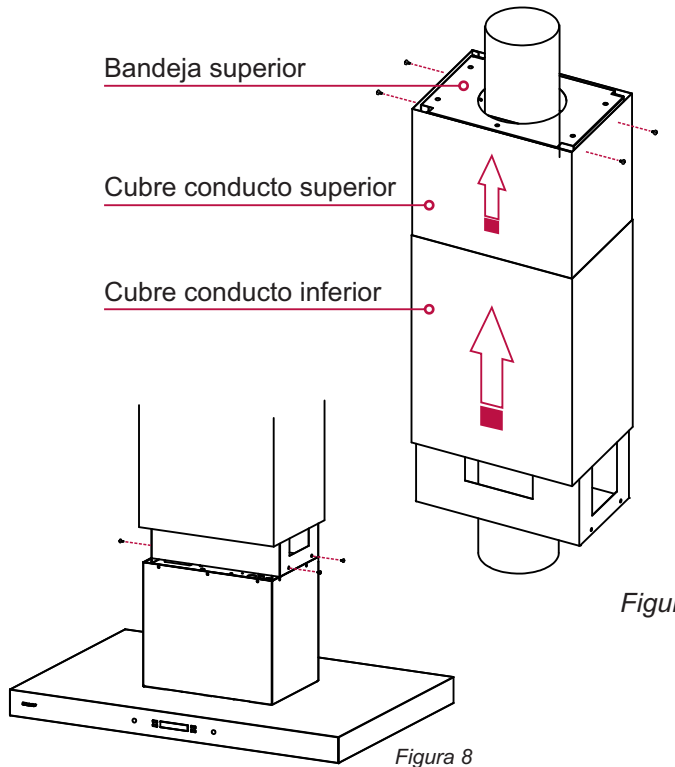
Paso 9: Bajar el conducto inferior hasta hacer tope en la Campana, dando así por terminada la instalación.

Corte de carcasa plástica para Ø 6"

La carcasa del motor sale de fábrica con salida de Ø 4". Para lograr la salida de Ø 6" debe cortar la carcasa por donde indica la figura con algún elemento cortante.

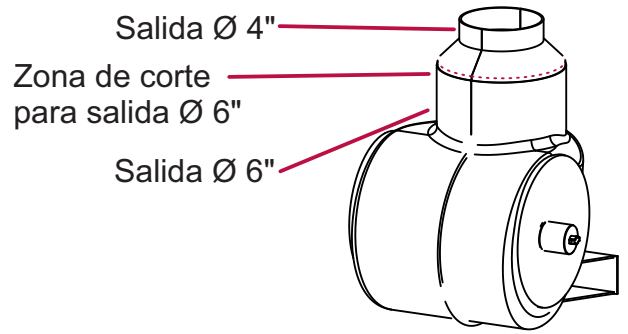

FUNCIONAMIENTO

Este aparato no está pensado para ser usado por personas (incluidos niños) con capacidades físicas y mentales reducidas, que no posean experiencia en el uso, a menos que se les haya instruido en su correcta utilización por una persona responsable de su seguridad. Los niños deben ser supervisados para asegurarse de que no jueguen con el equipo.

Se recomienda encender la Campana unos minutos antes de empezar a cocinar, y mantenerla funcionando hasta que desaparezcan los olores.

La Campana posee una llave de control, tanto para encender la luz como para manejar las tres velocidades del motor, dependiendo del modelo de campana adquirido, pueden presentarse las siguientes llaves de control:

Llave de Control Touch

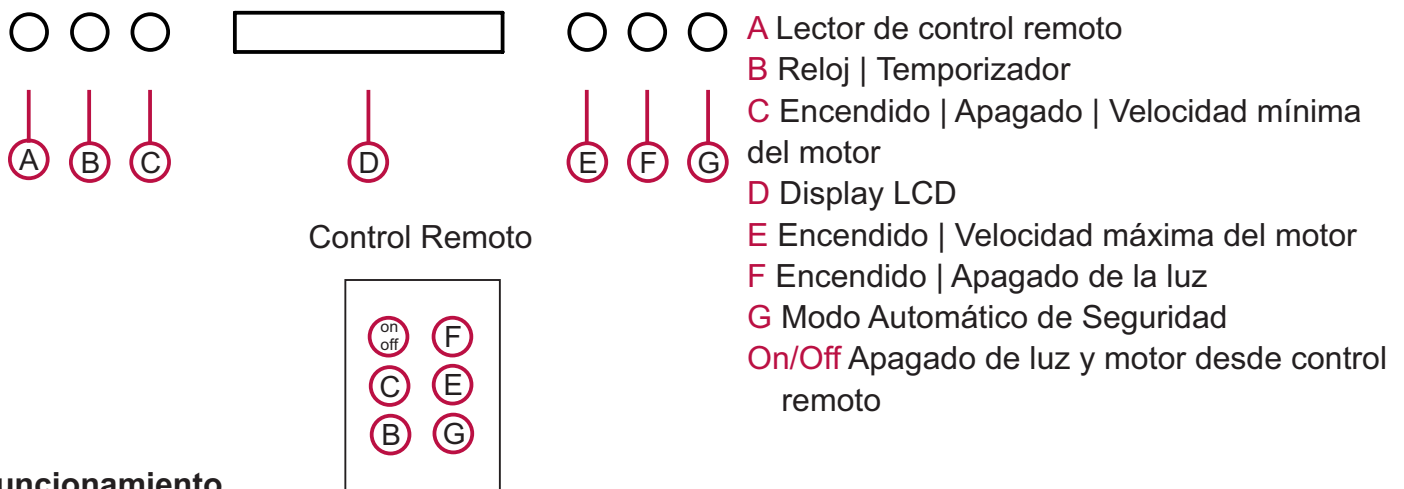

Funcionamiento

Puede utilizar indistintamente el sistema touch o control remoto para el funcionamiento de la campana

- Para encender el motor presione la tecla **C** o **E**, el motor se encenderá en la máxima velocidad F3.
- Presione **C** para disminuir la velocidad y para apagar el motor.
- Presione **E** para aumentar la velocidad.
- Presione **F** para encender y/o apagar la luz.
- Presione **G** para que la campana quede funcionando según el detector de humo. El mismo encenderá el producto ante la presencia de un caudal considerable de humo y calor. Al desaparecer dicho caudal, la campana se apagará.
- Mientras la campana está apagada, presione **B** para fijar la hora mediante **C** y **E**
- Mientras la campana está funcionando, presione **B** para fijar el temporizador mediante **C** y **E**
- Presione la tecla **On/Off** del control remoto para apagar luz y motor.

Llave de Control LCD con 4 botones

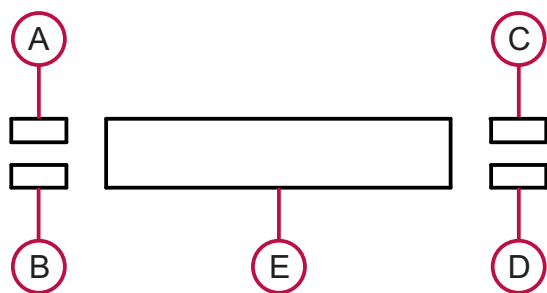

- A Encendido | Aumento de la velocidad del motor
- B Encendido | Disminución de la velocidad del motor
- C Encendido | Apagado de la luz
- D Apagado del motor | Temporizador | Reloj
- E Display LCD

Funcionamiento

- Estando el motor de la Campana apagado, si presiona el botón **A**, se encenderá a la mínima velocidad y si presiona el botón **B** se encenderá a la máxima velocidad. Luego podrá ir variando entre las cuatro velocidades presionando **A(+)** o **B(-)** según su necesidad.
- Para apagar el motor de la Campana deberá apretar dos veces el botón **D**.
- Para configurar la hora deberá mantener apretado el botón **D** hasta que empiece a titilar la hora en la pantalla LCD, modificar la hora con los botones **A(+)** o **B(-)** hasta llegar a la hora deseada. Luego presione el botón **D** y empezarán a titilar los minutos, modificar los minutos con los botones **A(+)** o **B(-)** hasta llegar a los minutos deseados, apretar nuevamente **D** para terminar con la configuración de la hora.
- Para poner en funcionamiento el temporizador, teniendo el motor encendido, en cualquiera de sus velocidades, presionar una vez el botón **D** y el reloj de la pantalla LCD se pondrá en cero y titilando, con los botones **A(+)** o **B(-)** poner el tiempo deseado hasta diez minutos. Al llegar a cero se detendrá el motor y la luz si estuviese encendida.

Llave de Control LCD con 3 botones

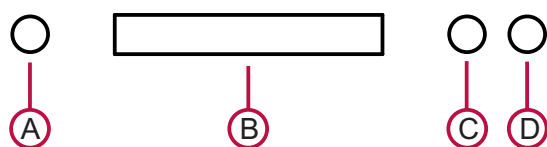

- A Encendido | Apagado | Variación de velocidades del motor
- B Display LCD
- C Encendido | Apagado de la luz
- D Temporizador | Reloj

Funcionamiento

- Estando el motor de la campana apagado, presione el botón **A** y encenderá el motor de la campana en la máxima velocidad. Para variar entre las tres velocidades, presione el botón **A**. Para apagar el motor de la campana, deberá presionar el botón **A** durante 3 segundos.
- Presione el botón **C** para encender y/o apagar la luz.
- Para configurar la hora, con el motor de la campana apagado, presiones el botón **D** hasta que empiece a titilar la hora en la pantalla LCD, modificar la hora con el botón **C(+)** hasta llegar a la hora deseada. Luego presione el botón **D** y empezarán a titilar los minutos, modificar los minutos con el botón **A(+)** hasta llegar a los minutos deseados, presione nuevamente **D** para terminar con la configuración de la hora.
- Para poner en funcionamiento el temporizador, teniendo el motor encendido, en cualquiera de sus velocidades, presione una vez el botón **D** y el reloj de la pantalla LCD se pondrá en diez minutos, a medida que se presione el botón **D** el tiempo irá disminuyendo, poner el tiempo deseado, luego de 3 segundos comienza la cuenta regresiva. Al llegar a cero el temporizador, se detendrá el motor y la luz si estuviese encendida.

Llave de Control Pulsante

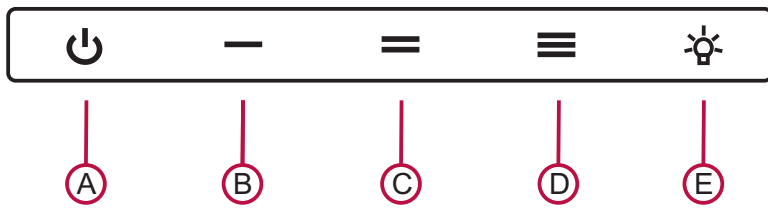

A Encendido | Apagado del motor

B Velocidad máxima

C Velocidad media

D Velocidad mínima

E Encendido | Apagado de luz

Funcionamiento

- Presione el botón **A**, para encender y apagar el motor de la campana.
- Presione los botones, **B**, **C** y **D** para variar la velocidad de extracción, máxima, media y mínima respectivamente según su necesidad.
- Presione el botón **E** para encender y apagar la luz de la campana.

Colocación y Cambio del filtro purificador

Una vez instalada la Campana debe realizar lo siguiente:
Saque el filtro de carbón activo del envoltorio, colóquelo en el eje y gire el filtro 90° en sentido horario, quedando así listo para usarse.

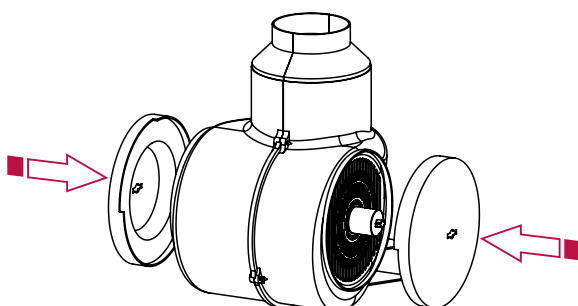
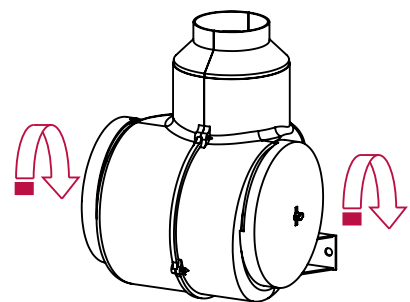

Cambio de lámpara | Spot de LED

Su Campana cuenta con spot(s) de LED de 1,5 watts - 12 v cada uno.

Spot LED

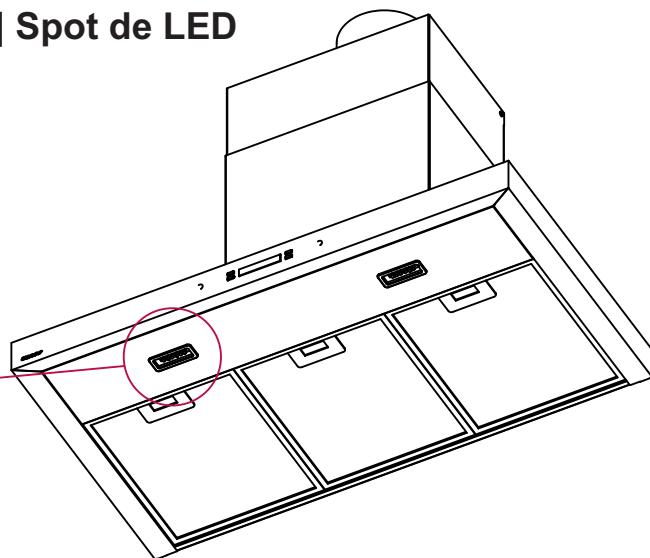
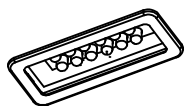

En caso de necesidad de cambio realizar las siguientes operaciones: desconectar la alimentación eléctrica, una vez extraídos los filtros antigrasa debe introducir una o ambas manos por la boca de la Campana hasta llegar al spot de LED y ejercer presión como indica en la figura. Luego retirar el spot hacia el exterior de la Campana.

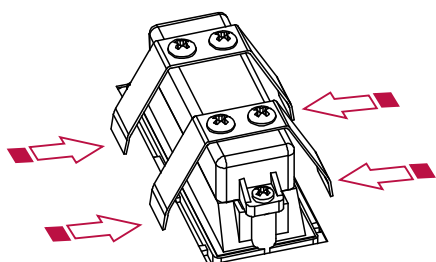

Luego hacer presión en la ficha, como indica en la figura y desconectar el spot de LED del cable.

Luego conectar el nuevo spot mediante la ficha.

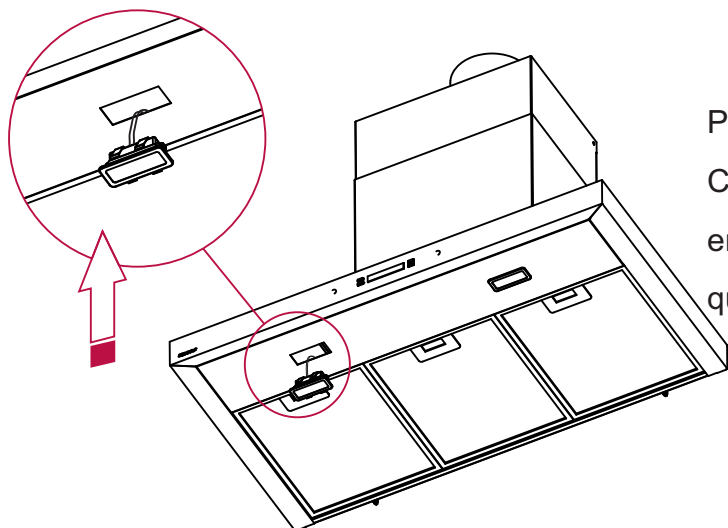
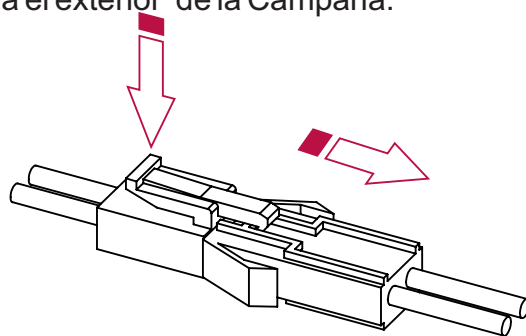

Por último, introducir los cables en el interior de la Campana y volver a colocar el spot donde se encontraba originalmente, ejerciendo presión hasta que el mismo quede firme.

Cambio de lámpara | Luz incandescente

En caso de necesidad de cambio realice las siguientes operaciones: desconectar la alimentación eléctrica, retire los filtros, introduzca una mano por la boca de la Campana hasta encontrar la lámpara y desenrózuela. Para la colocación de la nueva lámpara repita los pasos anteriormente citados en orden inverso.

Su campana cuenta con 1 lámpara incandescente de 25 watts E27 ó E14 (j), dependiendo del modelo.

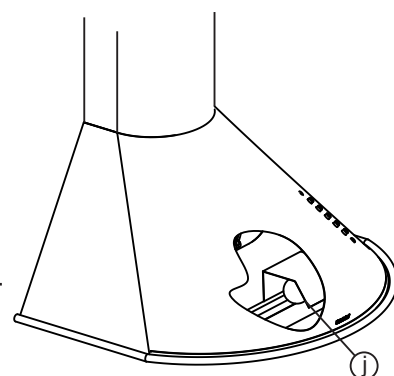

MANTENIMIENTO

Antes de realizar cualquier operación de mantenimiento y/o limpieza, desconecte la alimentación eléctrica de la Campana.

- La limpieza de la campana debe hacerse en forma periódica de acuerdo a las exigencias a las cuales va a ser sometida, a los efectos de evitar la acumulación de grasa que puede, con el tiempo, producir manchas de óxido en el acero inoxidable.

- Limpiar partes externas con detergente líquido neutro o cremas limpiadoras que NO contengan cloro o abrasivos (no corrosivo) con un trapo húmedo y en el sentido del esmerilado para evitar rayas.

RECOMENDAMOS para Campana de acero inoxidable el uso de dos productos que están a su disposición en donde usted ha adquirido su Campana.

Primero utiliza el DESENGRASANTE que elimina todo tipo de grasitud y suciedades, luego se debe aplicar el LIMPIADOR PROTECTOR, que deja una capa muy fina de aceite protector.

Para aplicar los productos anteriormente mencionados con un paño suave o papel tissue.

No utilizar: disolvente, gasolina, hipoclorito de sodio, abrasivos, cepillos o esponja de metálicas. También evitar el uso de ácido muriático en pisos y zonas aledañas, ya que los vapores dañan el acero inoxidable.

- Los filtros antigrasa (f) de la Campana deben limpiarse con abundante agua caliente, detergente y esponja o cepillo. Antes del montaje deje secar los filtros correctamente.

Es muy importante prestar suma atención a los filtros, ya que estos cumplen la función de retener las partículas de grasa contenida en los vapores. Dicha grasa retenida es fácilmente inflamable. Por lo tanto, se recomienda limpiar los filtro al menos una vez por mes.

- Nunca use su cocina como calefactor, ya que las hornallas encendidas sin ningún elemento que limite el calor (por ejemplo: olla, pava, etc.) producen daños irreversibles en los componentes internos de la Campana.

- Queda prohibido cocinar a la llama bajo la Campana. Al freír controle constantemente la operación porque el aceite puede incendiarse.

- En ningún caso la tubería se tiene que empalmar con conductos de descarga de la combustión de otros aparatos (calderas, quemadores, calefón, estufas, etc.).

En los locales donde funcionen estufas a leña, a gas, etc. es necesario asegurar una entrada de aire del exterior, porque la Campana sustrae aire del ambiente.

- La devolución de los cubre conductos será factible sólo si ambos se encuentran con el vinilo de protección en perfecto estado.

Todas las sugerencias dadas deberán ser observadas con esmero para evitar posibles incendios, mal funcionamiento de la Campana o deterioro de la misma.

CERTIFICADO DE GARANTÍA PARA CAMPANAS DE COCINA

Llanos garantiza al comprador de este artefacto por término de 12 meses a partir de la fecha de adquisición, el normal funcionamiento contra cualquier defecto de fabricación y/o vicio del material, y se compromete a reparar el mismo, sin cargo alguno para el adquiriente, cuando el mismo fallare en situaciones normales de uso bajo las condiciones que a continuación se detallan:

1. Este certificado de garantía es válido únicamente en la República Argentina.
2. Son beneficiarios del mismo, el comprador original dentro del plazo antes mencionado.
3. En caso de traslado del artefacto a la fábrica o taller habilitado, el transporte será realizado por el responsable de la garantía y será a su cargo los gastos de flete y seguros.
4. Serán causas de anulación de esta garantía:
 - 4.1. Uso impropio o distinto del uso doméstico.
 - 4.2. Excesos o caídas de tensión eléctrica que implique uso en condiciones anormales.
 - 4.3. Instalación en condiciones distintas a las marcadas en el Manual de instalación, uso y mantenimiento.
 - 4.4. Intervención al artefacto por personal no autorizado por Llanos.
 - 4.5. La operación del artefacto en condiciones no prescriptas en el Manual de instalación, uso y mantenimiento que se adjunta a esta garantía.
5. La garantía carecerá de validez si se observare lo siguiente:
 - 5.1. Enmiendas o raspaduras en los datos certificado o factura fiscal.
 - 5.2. Falta de factura fiscal original.
 - 5.3. Falta de fecha en la factura.
6. Para su reparación el producto debe ser trasladado a nuestro servicio técnico (Tel. 0351 4994040). El plazo mínimo de reparación es de 2 días y máximo de 30 días.
7. No están cubiertos por esta garantía los siguientes casos:
 - 7.1. Los daños ocasionados al exterior del gabinete.
 - 7.2. Las roturas, golpes, caídas o rayaduras causadas por traslados.
 - 7.3. Los daños o fallas ocasionados por deficiencias o interrupciones del circuito de alimentación eléctrica, o defectos de instalación por intervenciones no autorizadas.
8. Llanos no asume responsabilidad alguna por los daños, personales o a la propiedad, que pudieran causar la mala instalación o uso indebido del artefacto, incluyendo en este último a la falta de mantenimiento.
9. Llanos asegura que este producto cumple con las normas de seguridad vigentes en el país.

Vendedor:
Domicilio:
Fecha de compra:

Fabrica y Garantiza LLANOS

www.llanosacero.com.ar

Servicio Técnico
Villa Allende - Córdoba
Av. Elpidio González 1100
serviciotecnico@llanosacero.com.ar
Capital y Gran Buenos Aires
0810 444 0026
Interior del País
03543 - 436721 / 432353

OT-1-007-R05

LLANOS

www.llanosacero.com.ar